

Eđirme hazırlık

Tek kafalı cer makinaları (R)SB-D 55 ve çift kafalı cer makinaları (R)SB-D 27

RIETER

Rieter cer makinaları

Tek kafalı cer makinaları (R)SB-D 55
Çift kafalı cer makinaları (R)SB-D 27

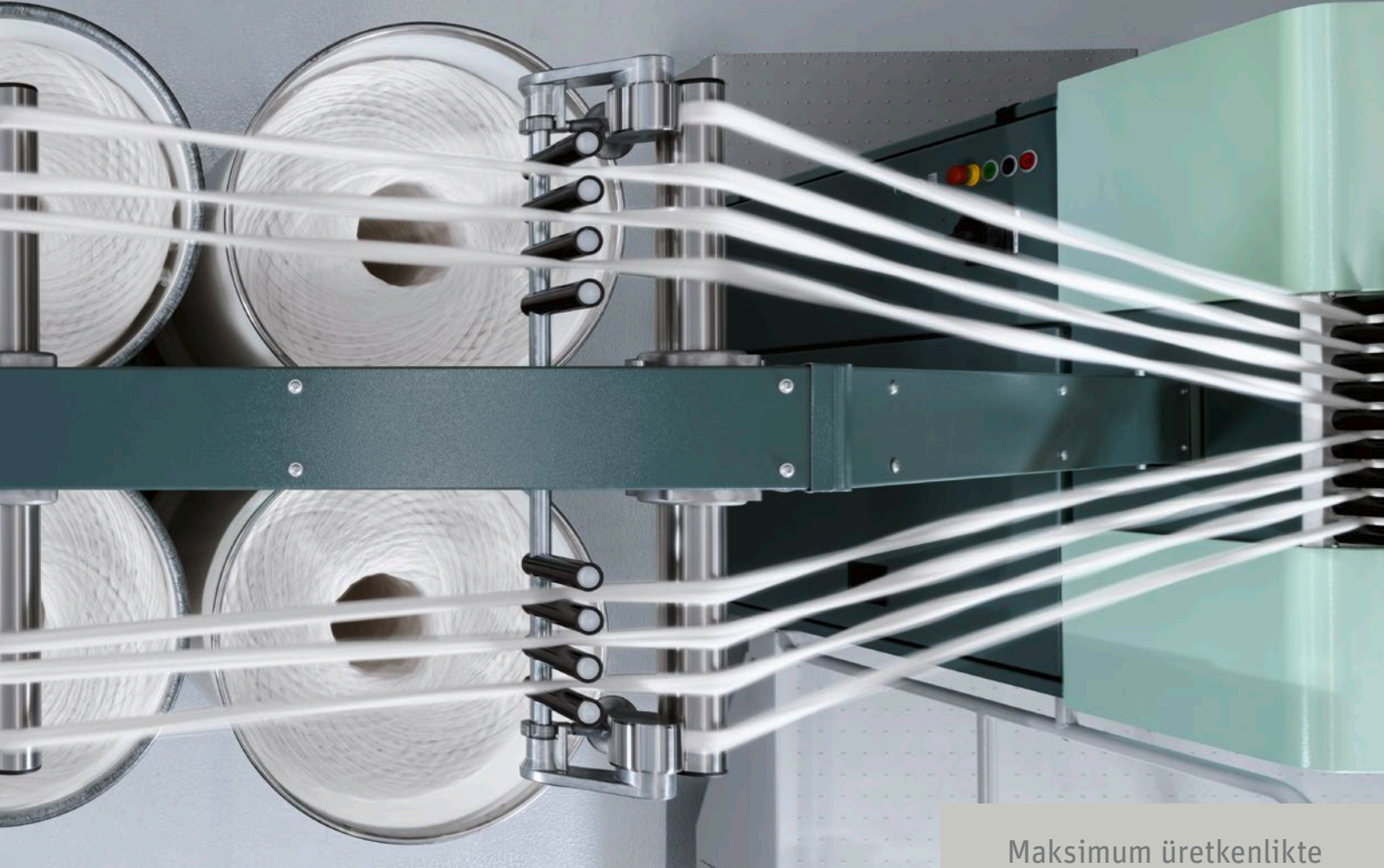

Maksimum üretkenlikte
en iyi şerit kalitesi

En yksek
retkenlikte
en iyi kalite

(R)SB-D 55

(R)SB-D 27

En yeni nesil cer makinaları, iplikha-
nelerin 1.200 m/dakikaya varan üre-
tim hızında en yüksek kalitede üre-
tim yapmasını sağlar.

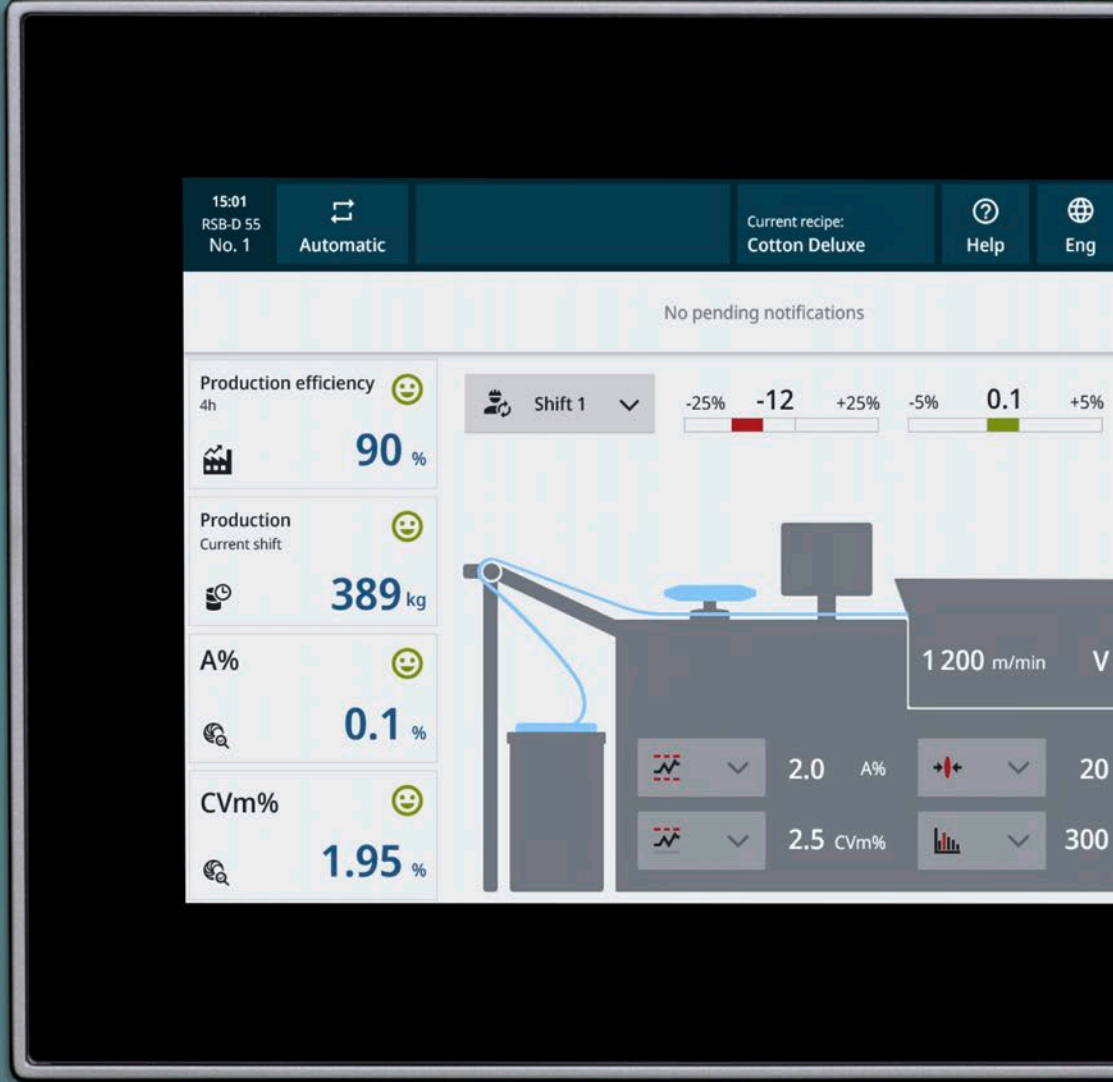

Daha da geliştirilmiş uzman sistem SLIVERprofessional, geri dönüştürülmüş elyafın işlenmesi için de teknolojik destek ve ayar önerileri sunmaktadır.

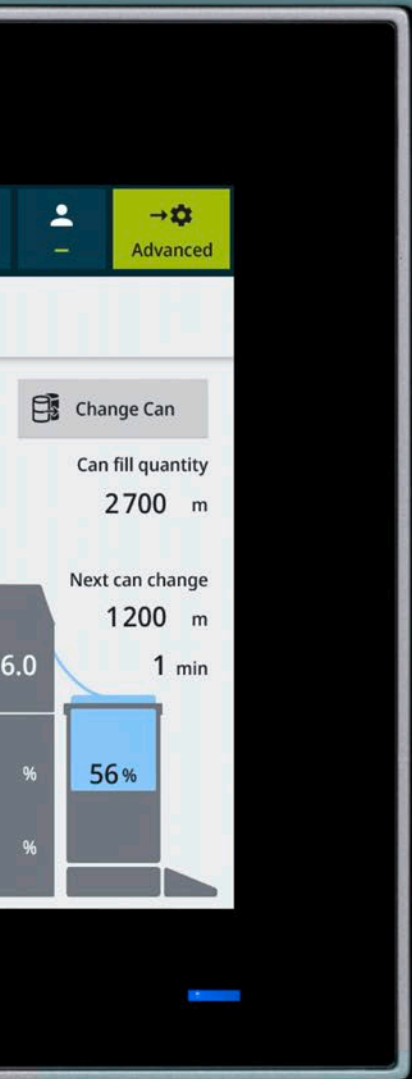

Entegre know-how birikimi

(R)SB-D 55

(R)SB-D 27

(R)SB-D 55



Rieter, regüledi ve regülesiz tek ve çift kafalı cer makinaları portföyü ile çeşitli ihtiyaçlar için çözüm sunmaktadır.



Geniř cer makinası portföyü

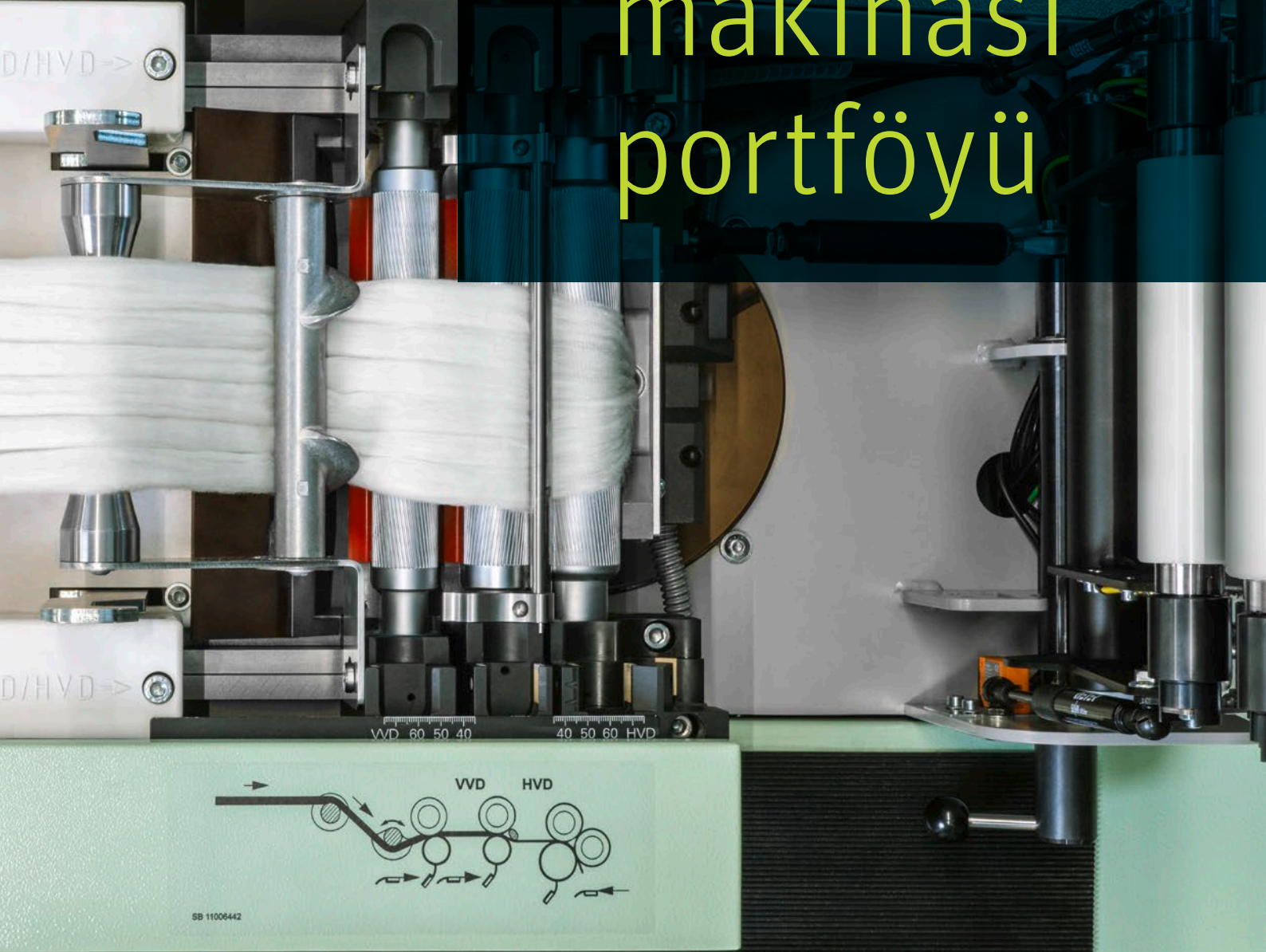

(R)SB-D 27

OLAĞANÜSTÜ

AVANTAJLAR

Olağanüstü tarak şeridi kalitesi

Mükemmel yoklama hassasiyeti ve üst düzey regüle dinamikleri (RSB); fitilde yanlış çekimlerin önlenmesi için yeni şerit kohezyon güçlendirici

Etkin emiş

Üst silindirlerdeki temizleme kenarları (dudakları) kaldırılmıştır; kalender silindiri için yeni emiş düzesi; regüleli (ayarlı) tahrik



SLIVERprofessional

Geliştirilmiş uzman sistem, geri dönüştürülmüş elyaf da dahil olmak üzere ek ayar önerileriyle bilgi birikimi sağlar

Etkin operatör yönlendirmesi

Daha kolay navigasyon ve otomatik yönlendirme için geniş 10" dokunmatik ekran; Uzak mesafeden görülebilen LED'ler; USB arabirimi; iyileştirilmiş kuvvet yönüne sahip geometri; merkezi şerit kılavuzlama

Geniş cer makinası portföyü

Her gereksinim için doğru cer makinası; minimum yer ihtiyacı için makina yerleşimi

Eşsiz şerit istifleme (kovaya yerleştirme)

Koyler için bağımsız tahrik; ilk şerit sargılarının tam olması için şerit sensörü; çepel birikimini önlemek için koyler kontrolü CLEANtube

RSB-D 27



RSB-D 55

Yüksek üretkenlik

En iyi kalitede 1.200 m/dak'a varan üretim hızı; yeni koyler sıkışma düzleştiricisi sayesinde yüksek verimlilik

Modern çekim sistemi

Yeni üst silindir yatakları; iyileştirilmiş kuvvet yönüne sahip çekim geometrisi; merkezi tarak şeridi kılavuzlama

Düşük bakım ve enerji maliyetleri

Silindir yatak kovanlarında aşınma parçaları; yeni ve daha güçlü silindir kılavuzu tasarımı; enerji tasarruflu tahrik konsepti ECOrized

Her ihtiyaca özel çözümler

Portföyün ayrıntılı incelemesi

Regüleli cer makinaları ve regülesiz cer makinaları

Rieter, iplikhaneler için yenilikçi ve çok yönlü çözümler sunar. Son teknoloji cer makinaları, iplikhanelere kalite, verimlilik, esneklik ve alan kullanımını bakımından rekabet avantajı sağlarken, aynı zamanda bireysel gereksinimleri de karşılar.

Cer makinaları, farklı talepleri karşılamak için regüleli (RSB-D 55 ve RSB-D 27) ve regülesiz cer makinaları (SB-D 55 ve SB-D 27) olarak mevcuttur. Rieter cer makinaları, tutarlı ve olağanüstü bir performansla, dakikada 1.200 metreye varan bir hızda çalışabilir. Regüleli modeller, mükemmel şerit düzgünlüğü için RSB regüle teknolojisi ve sonraki proseslerde olağanüstü çalışma özellikleri ile en yüksek iplik ve nihai ürün kalitesini sağlamak için patentli bir şerit sensörüne sahiptir.

Tek kafalı cer makinaları RSB-D 55 ve SB-D 55

Tek kafalı cer makinaları RSB-D 55 ve SB-D 55 maksimum esnekliğin diğer adıdır. Bu modeller, farklı ham maddelere zahmetsizce uyum sağladıklarından, çeşitli elyafın işlenmesi için ideallerdir. Yenilikçi çözümler şerit mukavemetini sabit tutar ve şerit kopmalarını önleyerek en yüksek üretim verimini sağlar. (R)SB-D 55 endüstrideki en yüksek şerit kalitesini sunarak, iplikhanelerin eğirme işleminden en yüksek verimi almasını sağlarlar.

Çift kafalı cer makinaları RSB-D 27 ve SB-D 27

Rieter'in çift kafalı cer makinaları (R)SB-D 27 minimum alanda maksimum üretim çıktısı sağlamak için tasarlanmıştır. Düşük enerji tüketimiyle uygun maliyetli ve çevre dostudurlar. RSB-D 27'nin tamamen bağımsız kafaları olağanüstü şerit ve iplik kalitesi sunar. SB-D 27 modeli, 1.200 mm'ye kadar kova çaplarını işleyebilen eşsiz bir kova değiştiriciye sahiptir ve makinadan en yüksek düzeyde yararlanılmasını mümkün kılar. Üç sıralı kova düzeni, iplikhanelerin mevcut alanı en iyi şekilde kullanabilmesini sağlar.

Sınıfında en iyi üretkenlik

Sabit kalitede yüksek üretim hızı

En iyi kalite

Rieter'in cer makinaları, ham maddeye bağlı olarak, 1.200 m/dak'ya varan hızlarda üretim yaparak sürekli olarak yüksek şerit kalitesi sağlar. Bunun nedenleri saymakla bitmez:

- Küçük yoklama diski (RSB) aracılığıyla mükemmel yoklama hassasiyeti
- En yüksek dinamiklere sahip regüle motoru (RSB)
- Elyaf kılavuzlamasında sınıfının en iyisi
- CLEANcoil koyler sayesinde hassas şerit yerleştirme (ve %100 PES için koyler CLEANcoil-PES), invertör tahrikli koyler tahriki ve şerit sensörü
- Rieter Quality Monitor (RQM) ile hatalı şeridin önlenmesi (RSB-D 27/55'te standart, SB-D 55'te opsiyonel olarak mevcuttur)

Maksimum verimlilik

Üretim verimliliği de en yüksek seviyededir. Buna etki eden faktörlerden bazıları şunlardır:

- Düşük bakım ve temizlik gereksinimleri
- Hızlı harman değişimi için gelişmiş uzman sistem SLIVERprofessional
- Büyük üst silindirlere ve kalkan temizleme kenarları (dudakları) sayesinde, daha az silindire sarma
- Güvenilir kova değiştirici ile kısa değişim süreleriyle kısa sürede kova değiştirme (RSB-D 27'de lineer kova değiştirici)
- İki bağımsız makina tarafı, RSB-D 27'de bir taraf durursa, diğer taraf çalışmaya devam eder



Düşük enerji tüketimi

Tahrik tasarımı

Enerji tasarruflu tahrik konsepti

Patentli tahrik konsepti ECorized, iki servo motor (RSB) çekim sistemini tahrik eder. Emiş için frekans kontrollü tahrik ve koyler için bireysel tahrik özellikleri eşsizdir. Koyler için tahrik çözümü, düzgün kayış hareketi ve çok daha uzun kayış ömrü sunar.

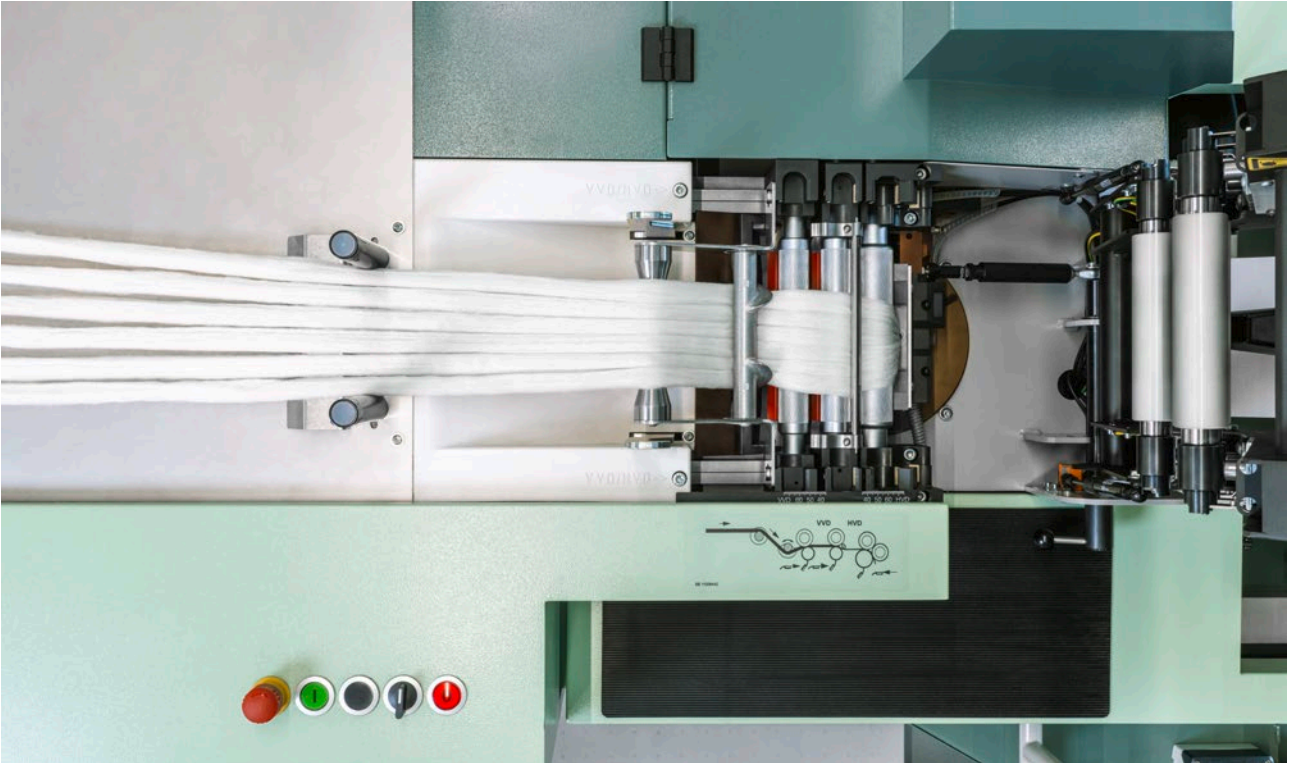

Güç tasarruflu

Tahrik çözümü yıllık bazda tasarruf sunar. Makinanın ömrü boyunca elde edilen tasarruf ile yatırım kıyaslandığında, ortaya oldukça çekici bir tablo çıkar. Rieter cer makineleri entegre enerji ölçümü ile donatılmıştır. Bu da, önleyici bakım çalışmalarını destekler ve makinelerin arızalanma riskini azaltabilir.

Enerji dalgalanmalarına karşı dayanıklı

Kısa bir enerji dalgalanması olduğunda, kontrol voltajı tahrik konvertöründen temin edilmeye başlanır. Bu enerji rezervi kısa süreli voltaj kesintilerini ve düşüşleri telafi edebilir ve cer makinelerinin çalışmaya devam etmesini sağlar. Daha uzun kesintiler olduğunda, aktif otomatik regüleli (RSB) cer makineleri kontrollü bir şekilde durdurulur. Tülbent kılavuzlanmış pozisyonda kalır ve tekrar devreye alma süresi kısalmır.

Etkin emiş

Tutarlı iplik kalitesi

Geri dönüştürülmüş elyaf için optimize edilmiş yeni artırılmış emiş

Yeni genişletilmiş emiş, kalender alanında bile olabilecek en büyük temizliği garanti eder. Bu, daha uzun temizlik döngüleri ve daha az kalın yer ile sonuçlanmaktadır. Geri dönüştürülmüş elyaf işlenirken, 4 kat dublaj destekleyici olabilir. Bu sistemde kullanılan özel tülbent düzesi, tülbent kılavuzlamayı iyileştirir ve yüksek kısa elyaf içeriğiyle arızasız çalışmayı garanti eder.

Yüksek şerit kalitesi

Temizleme kenarlarında (dudaklarındaki) biriken çepel, kenarların aralıklı olarak kaldırılması sayesinde doğru emiş sistemine çekilir. Pratik testler, baskı çubuğunda toz birikiminden dolayı daha az huni tıkanması gerçekleştiğini doğrulamıştır. Artan iplik temizliği, azalan IPI ve Classimat hatalarının yanı sıra daha az sayıda iplik temizleme kesimiyle kendini gösterir.

Temizlemesi daha kolay

Patentli temizleme kenarları ve bunların yerleşimi, çekim sisteminin üst silindirlerinde birikim oluşumunu ve sonuç olarak, ilişkili temizleme işlemlerini azaltır. Ayrıca, balık içeren pamuğun işlenmesinde temizleme kenarlarının pozitif bir etkisi vardır. Temizliğe bağlı olarak makinanın daha az durması ve çekim sisteminde daha az silindire sarma makinanın verimliliğini artırır.



Kolay parametre ayarı

Operatör, Rieter cer makinalarında, emiş yoğunluğu ayarını zahmetsiz ve hızlı bir şekilde makina ekranından yapar. Ayarı tekrarlamak kolaydır. Bu sadece malzeme değişimini kolaylaştırmakla kalmaz, aynı zamanda örneğin birden fazla cer makinasının tek bir ürün grubuna şerit beslediği durumlarda kalite sapmalarını da ortadan kaldırır.

Otomatik filtre temizleme

Otomatik filtre temizleme sistemi, filtre eleğini bir sıyrıcı yardımıyla temiz tutar. Emiş kutusundaki diferansiyel basıncın yenilikçi ölçümü, otomatik temizlik döngüsünü kontrol eder ve vakumu kesinlikle sabit tutar. Bu sayede, şerit ve iplik kalitesinin yanı sıra sonraki süreçte çalışma performansının da tutarlı olması sağlanır.

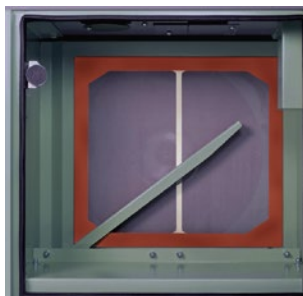

Vakum/temizleme verimliliği

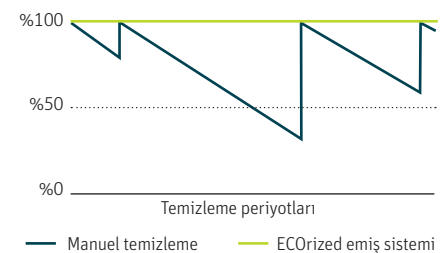

Şerit kılavuzu ve çekim

Modern çekim sistemi

Yenilikçi çekim sistemi mühendisliği

Rieter, çekim sistemini daha da geliştirdi. Yeni kuvvet aktarımı, çıkış silindiri üzerindeki yükü optimize eder. Bu, üst silindirler üzerinde daha az zorlanma ve tülbent hunisine doğru elyaf yönlendirmenin daha iyi olması ile sonuçlanır. Büyük üst silindirler vatka sarması olmaksızın kesintisiz işletimi ve bunun yanı sıra uzun kullanım ömrünü garanti eder. Üst silindirlerin büyük olması, devir sayısını, sonuç olarak da üst silindir manşonlarının sıcaklıklarını düşük tutar. Yüksek üretim hızının temeli budur. Üst silindirlerin yükü değişken olarak ayarlanabilir, üst silindir yatakları tamamen yeni bir tasarıma sahiptir ve kullanım ömrü boyunca yağlanmıştır. Çekim silindiri yuvalarındaki aşınma parçaları, çekim sisteminin dayanıklı olmasını sağlar.



Optimize edilmiş yük dağılımına sahip üst silindirler

Başlatma ve durdurma sırasında sabit tarak şeridi mukavemeti

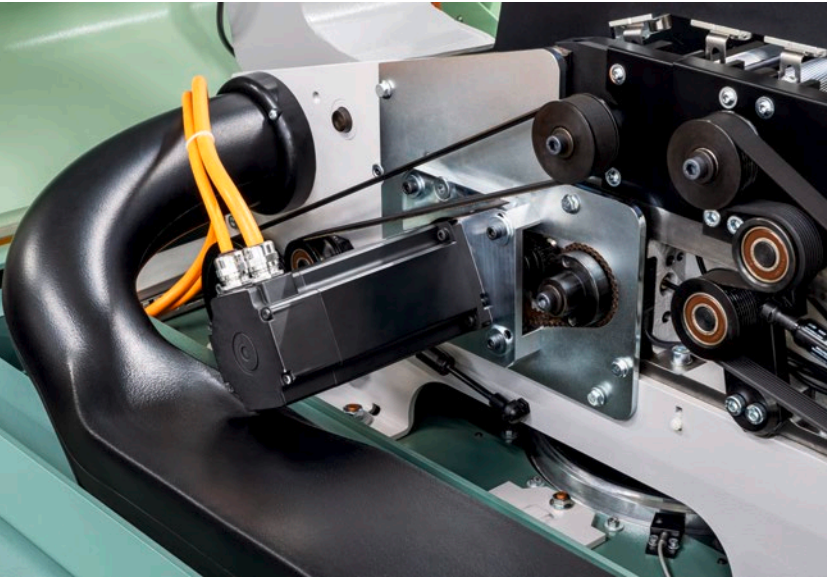

Kalender silindiri için ayrı tahrikli şerit kohezyon güçlendiricisi

Başka bir inovatif çözüm, durdurma ve başlatma sırasında yaklaşık %50 daha düşük şerit mukavemeti ile kısa şerit oluşumunun önlenmesidir. Bu, daha önceden tüm cer makinelerinde gerçekleşen kaçınılmaz bir durumdu. Fitol makinasında penye pamuk işlenirken bu durum, kovadan fitil çekim sistemine kadar olan uzun mesafe nedeniyle şeritlerde istenmeyen yanlış çekimlere yol açabilir. Sonuçta fitil makinasındaki ince yer iplikte kalmaya devam eder. RSB-D 55/27 üzerindeki eşsiz, opsiyonel çözüm cer makinasının durdurulması ve başlatılması sırasında şerit mukavemetini sabit tutar ve bu tip hata mesajlarını önler.

Kanıtlanmış elyaf kılavuzlama

Çekim sisteminin önündeki klasik şerit kılavuzları, sıklıkla yanlış ayarlanır. En sık görülen arıza, şeridin merkezden kaçık kılavuzlanmasıdır. Patentli şerit kılavuzu, şeridin her zaman merkezde kılavuzlanmasını ve şeridin kaliteli olmasını garanti eder. Tülbent genişliği tekrarlanabilir bir şekilde kılavuz elemanları döndürülerek kolayca ayarlanabilir.

3 üzeri 4 çekim sisteminin geometrisi, yakın silindir aralıklarına ve dolayısıyla da kısa elyaf uzunluklarının iyi işlenmesine olanak tanır. Ana çekim alanındaki diğer elyaf kılavuzları, kenardaki elyafın yana doğru kaymasını engeller. Saf penye pamuk işlendiğinde ise iplikte daha az rahatsız edici arıza ortaya çıkar.

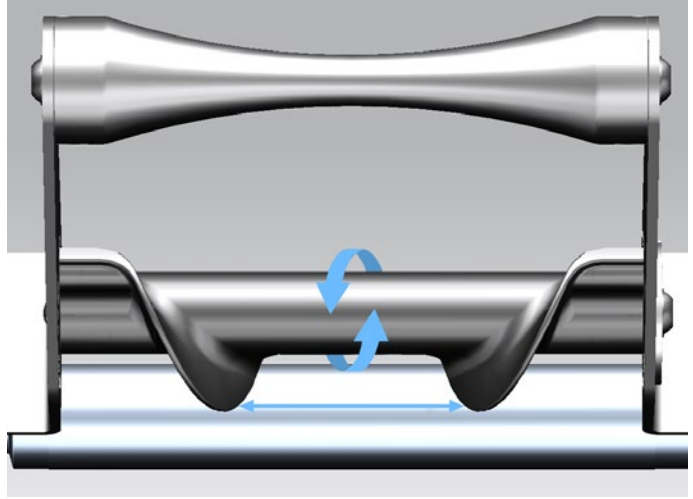

Sabit tarak şeridi kalitesi için merkezi şerit kılavuzu (patentli)

Kolay kullanım

Eğer çekim sisteminde şerit vatkası oluşursa, özellikle makina dururken hızlı boşaltma sırasında sert vatkalaşma önlenir. Şerit vatkalarının kolay çıkartılması, manşonların kalitesini ve dolayısıyla cer makinasının çalışma tepkilerinin doğru olmasını sağlar. Tarak şeridinin tülbent düzesine yerleştirilmesi çok kolaydır. Çekim sisteminin motorları, basınçlı havayla hızlı ve güvenli bir şekilde otomatik olarak kılavuzlanabilen daha ince bir tarak şeridi ucu oluşturur. Çekim sistemi mesafelerinin iğler arası mesafe olmadan, merkezi olarak ayarlanması hızlı parti değişimlerine olanak verir.

Hassas şerit yerleştirme

Tutarlı şerit yerleştirme kalitesi ve sorunsuz sonraki işlemler

CLEANcoil ve CLEANcoil-PES koylerleri

CLEANcoil tüm ham maddeler için standart bir koylerdir ve bu nedenle maksimum esneklik sağlar. Spiral koyler masurası, en yüksek çıkış ünitesi hızlarında bile çekim arızası olmaksızın şerit yerleştirmeyi mümkün kılar. Koylerin petek yapısına sahip alt kısmı, parçacıkların birikmesini güvenilir bir şekilde engeller.

Farklı kaplama türüne sahip CLEANcoil-PES, %100 polyesterin veya geri dönüştürülmüş polyesterin işlenmesi için şerit yerleştirmede eşsiz avantajlar sunar. Zorlu polyester elyafların işlenmesinde bile temizlik periyotları en az %100 oranda uzatılabilir. Bu, aynı zamanda daha tutarlı tarak şeridi ve iplik kalitesi elde edilmesini sağlar. Buna ek olarak, CLEANcoil - PES, %40 ve üzerinde geri dönüştürülmüş polyester karışımı içeriğine sahip tarak şeritlerini sorunsuz bir şekilde kovaya yerleştirir.

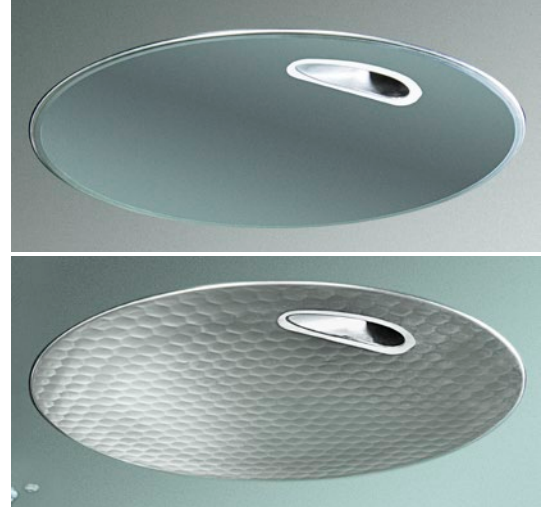

CLEANTube – Çepel birikimi olmadan şerit yerleştirme

Pamuk veya suni ve sentetik elyafla pamuk karışımı işlenirken kovanın doldurulması sırasında koylerin şerit kanalında çepel parçacıkları ve kısa elyaf birikebilmektedir. Kova dolmuş seviyesine ulaşıldığında, cer makinası durur ve uzmanlar arasında "Mouse" olarak bilinen bu birikme, üst şerit katmanında kalır.

Opsiyonel CLEANtube ekipmanı, akıllı bir koyler tahriki kontrol sistemi olup, tarak şeridi masurasında çepel ve kısa elyaf birikmesini önler. CLEANtube, her yıl ve cer makinası kafası başına, "Mouse"un manuel olarak çıkarılması için 300 saate kadar çalışma ve yaklaşık olarak %0,6'ya kadar telef tasarrufu sağlar. CLEANtube yılda makina başına 200 000 hatalı yeri önler ve dolayısıyla sonraki işlem kademelerinin verimliliği ve iplik kalitesi yüksek olur.



Daha az şerit kopuşu – daha yüksek fitil makinası verimliliği

Yeni regüleli cer makineleri RSB-D 55/27 koyler masurası tıkanmalarını önlemek için bir çözüm niteliğindedir. Bu etkiler örneğin ortam klimasında dalgalanmalar olduğunda veya hacimli materyallerin işlenmesi sırasında oluşabilir ve üretimde kesilmelere yol açabilir. Daha büyük koyler borusu veya daha yüksek koyler hızı gibi önceki önlemler, şerit kalitesinde ve dolayısı ile iplik kalitesinde düşüslere sebep olabiliyordu.

RSB-D 55/27 için geliştirilmiş koyler sıkışma düzelticisi, olası şerit sıkışmalarını ortadan kaldırmak üzere tek motorla tahrik edilen koyler kullanır. Bu, çalışma eforunu düşürür ve cer makinasında şerit kopuşlarını önler, böylece regüleli cer makinası ve sonraki proseslerde verimliliği yüksek tutar. Son husus özellikle daha fazla eğirme pozisyonlu fitil makineleri için giderek daha da önemli hale gelmektedir, çünkü fitil makinasında duruşun önlenmesi sonraki aşamalarda daha yüksek üretim verimliliği anlamına gelir.

Hatasız ilk şerit tabakaları için eşsiz sensör

Temassız hassas bir fotosel, ilk şerit sargısının koylere temas ettiğini algılar ve ancak o zaman makinaryı yavaş moddan tam üretim hızına geçirir. Bu, çok düşük tablalı kovalarda bile kontrollü şerit yerleştirmeyi garanti eder ve sürekli aynı şerit ve iplik kalitesine olanak verir İlk metreden itibaren hassas şerit yerleştirme, şeritlerin sonraki işlemler için kovadan çekilmeleri sırasında karışmayı ve kopuşu önler Bu nedenle, kovalar tamamen boşalincaya kadar kesintisiz olarak çalışır. Söz konusu bu özellik, yüksek seviyede makina verimi sağlar, operatör müdahalesini azaltır ve tarak şeridi telefını ortadan kaldırır.

Aykırı değerler olmaksızın kalite

Bir iplikhanede az sayıda kova tablasının problemlı olması durumunda bile şerit sensörü ciddi avantajlar sunar. Kovaların %1'nin etkilendiği düşünülüğünde, bu her cer makinası için yılda 2.000'e varan kova anlamına gelir. Şerit sensörü sayesinde, zor koşullara rağmen, tüm kovalarda hatasız ilk şerit sarımı garantilenmektedir Bu da kalitede sapma olmaksızın mükemmel kaliteye doğru önemli bir adımdır Bu patentli bir çözümdür ve sadece Rieter'de mevcuttur.

RSB'de güvenilir şerit ayırma

Suni ve sentetik elyafa olduğu gibi, elyafın elyafa yüksek oranda sürtündüğü malzemelerle çalışılırken, sorunsuz kova değişimi için etkin şerit ayırma yapılması gereklidir. Bunu gerçekleştirmek için, çekim sistemi ve çekim silindirleri arasında oluşturulan ince bir yer, koyleerin altına taşınır ve kova değişiminde koparılır.

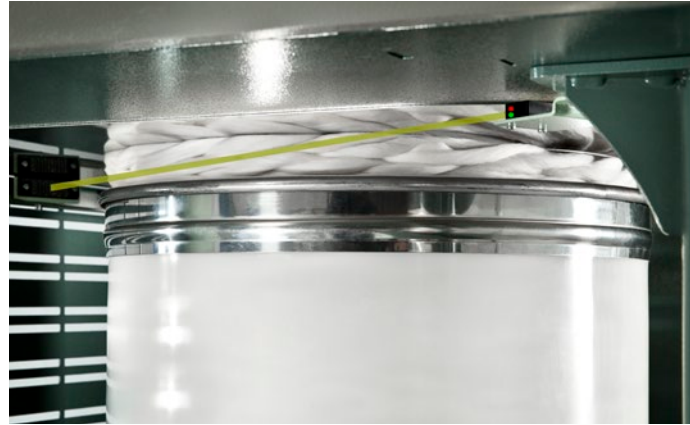

Kontrollü şerit yerleştirme için fotosel



Etkin operatör yönlendirmesi

Operatör dostluğunda yeni bir boyut

Sezgisel işletim için dokunmatik ekran

Geliştirilmiş menü navigasyonuna sahip, kullanışlı, büyük ve renkli 10 inç dokunmatik makina ekranı sayesinde sezgisel işletim mümkün hale gelir.

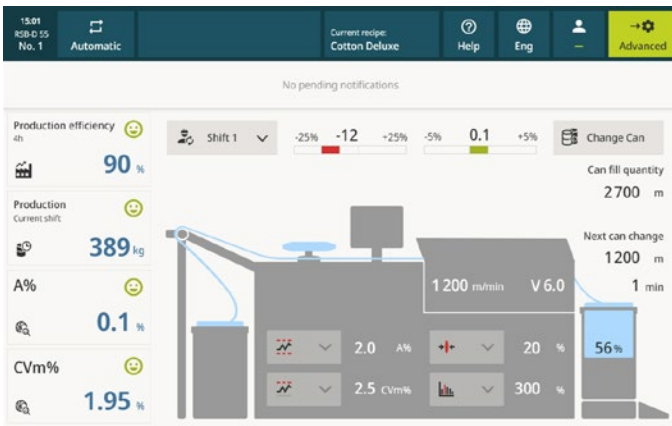

LED ışıkları teknisyene yardımcı olur

Mesafelerin kısa tutulması söz konusu olduğunda net göstergeler operatör için belirleyici öneme sahiptir. Bu nedenle görünür LED'ler cer makinasının durumunu göstermeye devam eder. Bu, operatörün işini çok büyük oranda kolaylaştırır.



Çeşitli bilgiler

Ekran, üretim verileri ve şerit kalitesinin yanı sıra yararlı ekstra bilgiler de verir: örneğin makina ayarları ile ilgili olarak komple dokümantasyon veya sebepleri ve süreleri ile birlikte makina duruşları hakkında detaylı bilgi için kayıt tutar. Bunlar az sayıda personelin çalıştığı gece vardiyalarında problemlerin analiz edilebilmesi için yararlı bilgilerdir.

Buna ek olarak, dokunmatik ekranında temel ölçümleri görüntüleyen enerji izleme sistemi, proaktif önleyici bakımı mümkün kılarak performansı ve uzun ömürlülüğü optimize eder.

Kolay işletim ve bakım

Rieter cer makinaları, kolay ve güvenli bakım uygulamalarını mümkün kılan büyük çalışma platformları ile ergonomik avantajları artırır. Tüm makina komponentlerine hızlı erişim, geniş açılan kapaklarla sağlanır. Merkezi yağlama şeridi veya opsiyonel olarak mevcut olan tek yağlama noktası, bakım verimliliğini artırır ve yağlama noktalarının atlanmasını engeller.

Geliştirilmiş uzman sistemi SLIVERprofessional

Daha da geliştirilmiş uzman sistemi SLIVERprofessional, makina ekranına entegre edilmiştir ve önemli teknolojik destek sunar. Bu eşsiz araç, hammadde verileri girildikten sonra, örneğin; koyler ve kova tablası hızı, vb. gibi tüm makina için bir ayar tavsiyesi sunar. Bu, makinaya veri kaydı olarak iletilebilir. Ayrıca SLIVERprofessional, periyodik ve çekim dalgaları gibi spektogram hatalarının analiz edilmesine yardımcı olur. Bu, hatanın hızlı bir şekilde düzeltilmesini ve makinanın daha fazla üretimde kalmasını sağlar.

Artık “geri dönüştürülmüş elyaf” da bir uygulama olarak seçilebilmektedir.

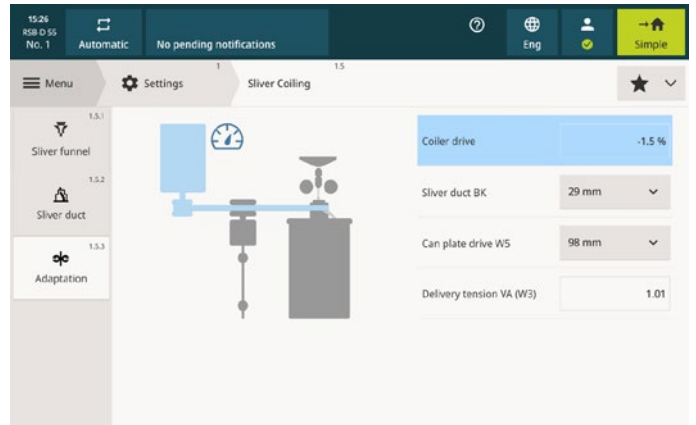
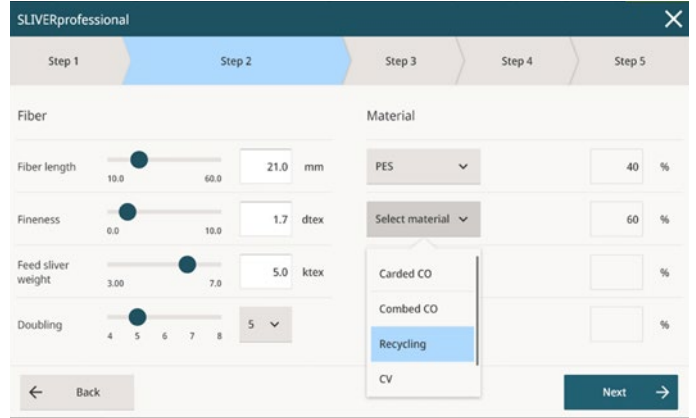

Maksimum makina kullanılabilirliđi

Son derece gelişmiş servis ve bakım konsepti

Uzun kullanım ömrü

Makinanın içindeki aşırı basınç, ısıyı dışarı doğru iter. Bu da elektronik ve mekanik komponentler için daha uzun kullanım ömrü demektir. Tüm kritik elyaf kılavuzlama parçalarında dayanıklı kaplama bulunmaktadır.

Rieter, çekim sistemini daha da geliştirdi. Yeni kuvvet aktarımı, çıkış silindiri üzerindeki yükü optimize eder. Bu, üst silindirler üzerinde daha az zorlanma ve tülbent hunisine doğru elyaf yönlendirmenin daha iyi olması ile sonuçlanır. Diğer yenilikler arasında, ömür boyu yağlamaya sahip üst silindir yatakları, aşınma parçalı çekim silindiri yatakları, tüm modellerde aktif tarak şeridi besleme, takviyeli silindir kılavuzu silindirleri ve iyileştirilmiş merkezi emiş yer alır. Rieter, cer makinasının sağlamlığını önemli ölçüde iyileştirerek, en yüksek kalite ve üretkenlik seviyesinde istikrarlı çalışmayı garanti eder.



RSB-D 27 için makina taraflarının bağımsız bakımı

Rieter'in çift kafalı cer makinası RSB-D 27'nin iki tarafının bakımı birbirinden bağımsız olarak yapılabilir. Bu da, bakım çalışmalarının makinanın bir tarafında gerçekleştirilmesini ve diğer tarafın üretime devam etmesini sağlarken, cer makinasının verimliliğini artırır.

Hızlı parti değişimleri için modern arabirimler

USB arabirimi sayesinde, ayar verileri hızlıca ve kolaylıkla diğer makinalara aktarılır. Rieter iplikhane izleme sistemi ESSENTIAL ile bağlantı, standart olarak gelir.

RSB-D 55 & 27 için kendinden ayarlı otomatik regüle sistemi AUTOset

Bir parti değişiminde ana çekim noktası, otomatik regüle sistemi için en önemli ayar değeridir. Otomatik regüledi AUTOset, regüle işlemini otomatik olarak gerçekleştirir ve böylece çok değerli zamandan tasarruf sağlar. AUTOset, deneyimsiz personelin bile ayarları doğru yapmasını garanti eder ve Rieter cer makinalarının yüksek şerit kalitesini sürdürmesini sağlar.

AUTOset kullanarak regüle noktasının otomatik ayarı yaklaşık 1 dakikadır

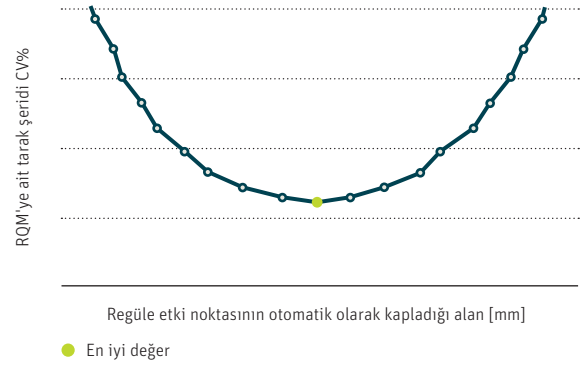

Hızlı germe düzeneği

Kayıslara yönelik hızlı germe düzeneği, bakım personeli kim olursa olsun kayışın doğru gerilim kuvvetinde olmasını garanti eder. Bu, hızlı kayış değişiminin yanı sıra kayışların ve yatakların uzun ömürlü olmasını sağlar.



Online kalite izleme

Rieter Quality Monitor ile gelen güven

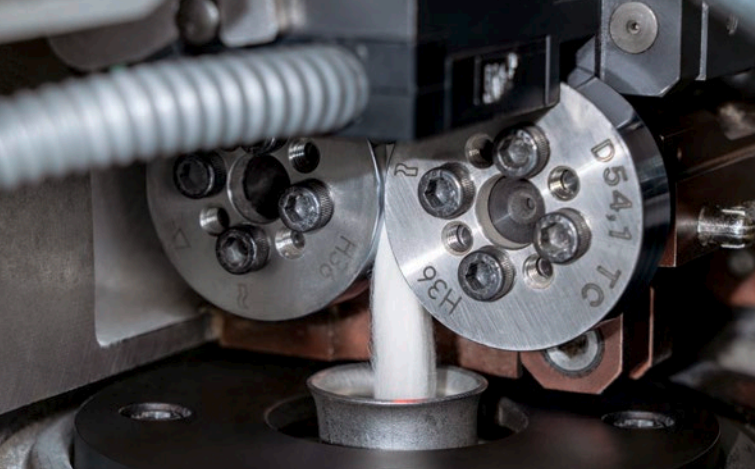

RSB-D 27 ve RSB-D 55 için standart ve SB-D 55 için opsiyonel olan Rieter Quality Monitor (RQM) hatalı şerit üretimini engeller. Otomatik regüle biriminden bağımsız olarak çalışır. RQM, üretilen şeridin kalınlığını hareket edebilen bir kalender diski silindiri ile sürekli izler ve önceden belirlenen sınırlar aşıldığında cer makinasını otomatik olarak durdurur. Spektrogram en kısa dalga boylarını da göstererek, ölçümün hassasiyetini doğrular. Bu, laboratuvarında daha az şerit testi yapılmasını sağlar. Daha gelişmiş analizler için iplikhane izleme sistemi ESSENTIAL bağlantısı sunulur.

Kalın yerlerin algılanmasının avantajları

- Tarak, penye ve cer makinasının temizleme ve bakım servislerinin izlenmesi
- Şerit eklemelerinin izlenmesi
- Teknolojik optimizasyonlar ile destek
- Şerit ve iplik kalitesinin iyileştirilmesi
- Fitil makinası, open end iplik makinası ve bobin makinasında yüksek verimliliğin sağlanması

RQM'nin kalite verileri

- Şerit numarası %A
- Şerit düzgünlüğü %CV ve 5 cm, 10 cm, 25 cm, 50 cm, 1 m, 3 m, 5 m için uzunluk varyasyon değerleri
- Gerçek spektrogram
- 20 güne kadar kalite diyagramlarının gösterilmesi
- 2 cm'den kalın yerlerin kaydedilmesi

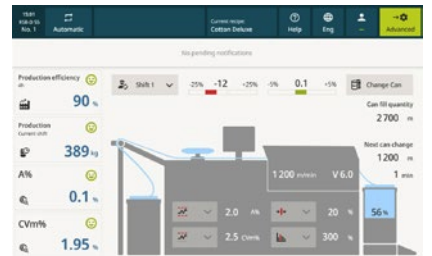
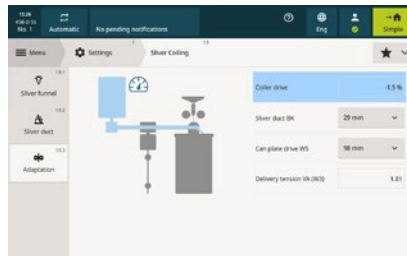
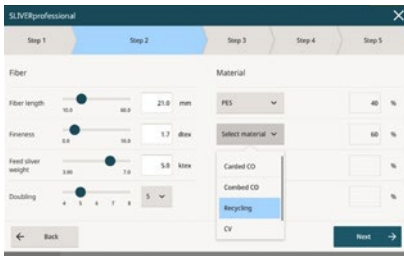

RBS'ler ile olağanüstü şerit düzgünlüğü

En yüksek yoklama hassasiyetli RSB otomatik regülasyon ve regülasyon dinamikleri

Regülasyon, yoklama hassasiyetiyle başlar

Mükemmel bir regülasyon, besleme şeridinin hassas bir şekilde yoklanmasıyla başlar. Diğer “tongue and groove” sistemlerine kıyasla RSB yoklama, kontrol silindirlerinin çok küçük olmasıyla dikkat çekicidir. Bu nedenle, silindirler arasında kısa bir şerit parçası bulunur. Bu, yüksek bir ölçüm çözünürlüğü sağlar ve hassas bir regülasyonun ön koşuludur.

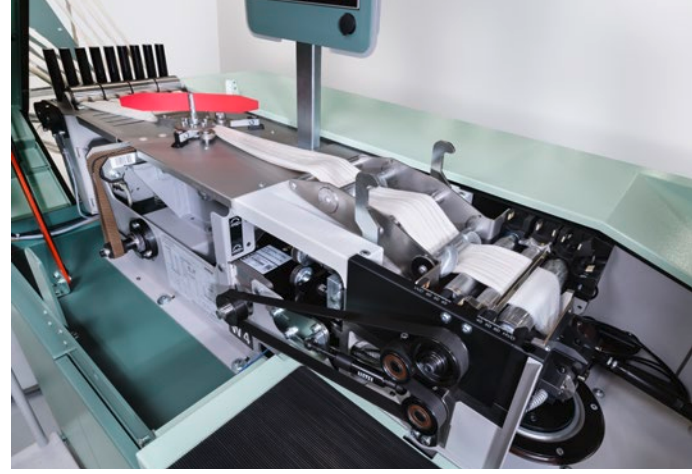

Regüle talep dinamikleri

Tahrik konsepti, hassas tarama değerlerinin doğrudan çekim sistemine iletilmesini ve şerit kalitesinin iyileştirilmesini sağlar. Ancak, bunun için güç iletiminde yüksek bir dinamizm gerekir. Bu, daha az hareketli parça ve servo motorların yüksek seviyede dinamizmiyle mümkün olur. Bunun sonucunda en yüksek çıkış ünitesi hızlarında bile, ilk metreden son metreye kadar olağanüstü bir şerit düzgünlüğü elde edilir.

RSB regülasyon prensibi

Dijital bir sinyal işlemcisi, kontrol plakalarından gelen sinyalleri, sofistike bir algoritmik hesaplama göre işler. Ölçülen şerit parçası, ana çekim alanındaki çekim noktasında bulunduğu anda, hesaplanan değer hassas bir şekilde tahrik sistemine aktarılır. Sonuç, mükemmel, kısa, orta ve uzun terim düzgünlüğüne sahip şerit ve dolayısıyla ipliktir.

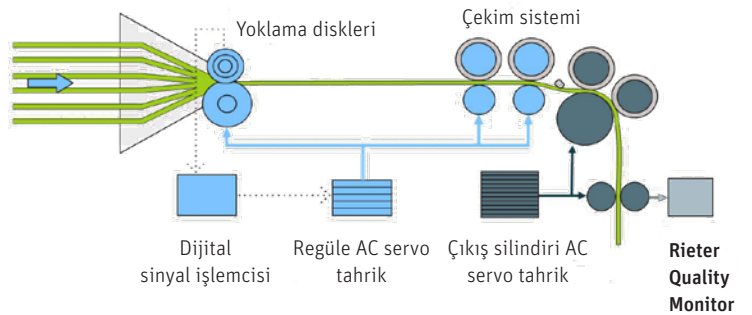

Minimum yer gereksinimleri

Her türlü işletme koşullarına uygun makina yerleşimi

Şerit besleme seçenekleri

Cer makinası beslemesi aşağıdakiler için aktif tahrikli silindir beslemesi olarak görev görür:

- (R)SB-D 55/27: 2 sıralı çaglıklar/6 ila 8 kat dublaj/
RSB-D 55/27 maks. 12 kat dublaja kadar
- (R)SB-D 27: 2, 3 ve 4 sıralı çaglıklar

Sehparın yükseklięi ayarlanabilir ve kovalara göre göreceli olarak 1.520 mm'ye kadar ayarlanabilir.

Yer İhtiyaçları

Regülesiz SB-D 27 çift kafalı cer makinası ile RSB-D 27'nin kombinasyonu, piyasanın en kompakt cer makinası hattına oluşturur. Özellikle dar alanlarda, bir iplikhane için bu makina kombinasyonu ilk tercihtir.

(R)SB-D 55 modelinin iplikhanedeki kısıtlı yer durumuna uyum sağlaması için aşağıdaki varyantlar sunulmaktadır:

- Kısa makinalar için kısaltılmış rezerve kova tedariki
- Kompakt makina genişlięi için bitişikteki cer makinaları ile ekleme platformu üzerinden kompakt tasarım

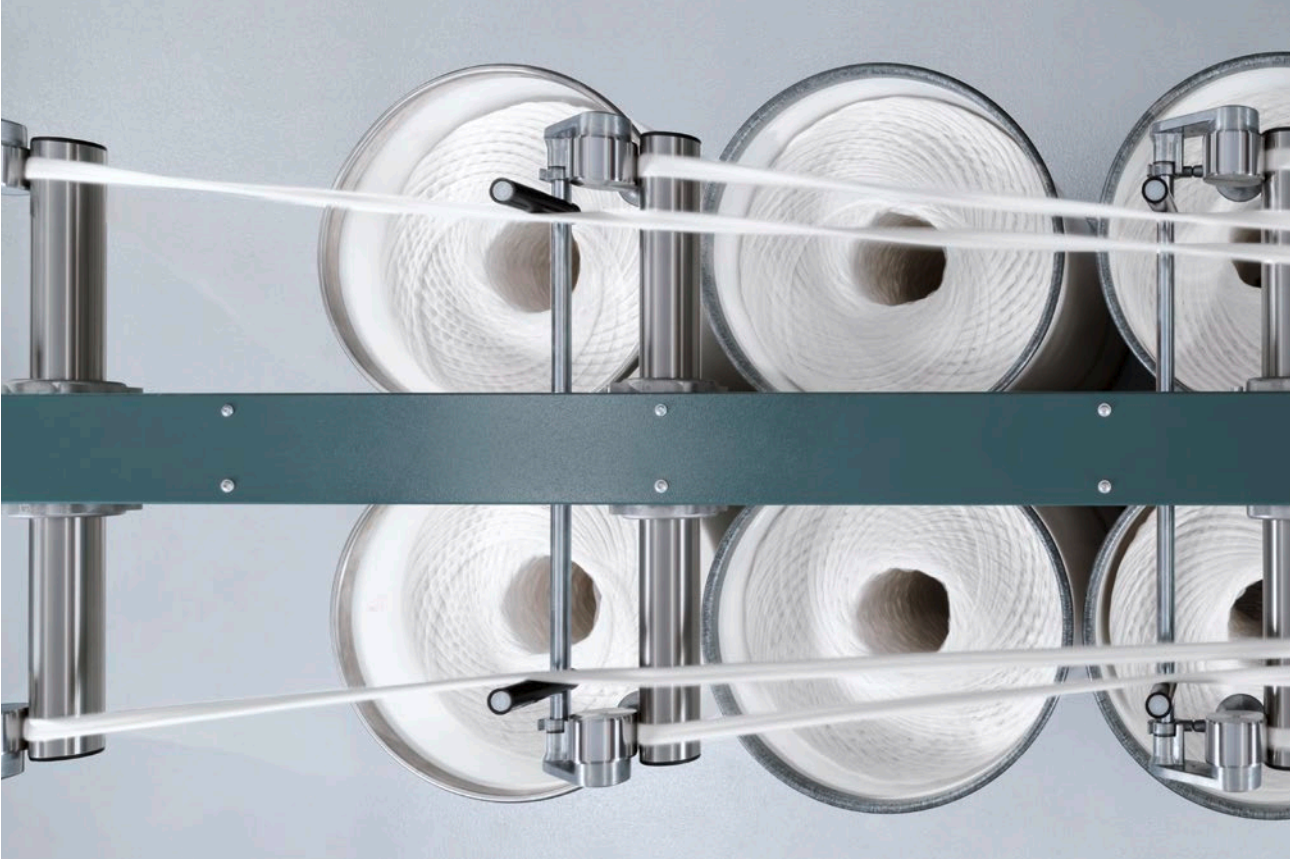

SB-D 27 ile yüksek verimlilik

Maksimum 1.200 mm çaplı kovalar için otomatik kova değiştirici

Güvenilir döner kova değiştirici

Döner kova değiştirici, her iki kafadaki kovaları aynı anda değiştirebilir. Bu, cer makinasının verimli bir şekilde çalışmasını sağlar ve operatör müdahalesine gerek kalmadan uzun süre boyunca çalışabilmesini mümkün kılar. Böylece sürekli olarak yüksek üretim hızı garanti edilir.

Rieter kova değiştirici, 500 mm ila 1.200 mm çaplı kovaları doldurabilir. 600 mm veya daha küçük çaplı kovalar kullanılırken kovalar, tahrikli bir makaralı konveyör aracılığıyla güvenilir bir şekilde kova değiştiriciye beslenir.



Kovada %43 daha fazla tarak şeridi

1.200 mm çaplı kovalarda, 1.000 mm çaplı kovalara kıyasla %43 daha fazla şerit bulunur. Karde pamukta, 1.200 mm'lik bir kova yüksekliği, 76 kg'lık doldurma ağırlığına karşılık gelir. 1.300 mm yüksekliğe sahip kovalardaki 83 kg'lık dolun ağırlığıysa etkileyicidir. Penye ham madde kullanıldığında, maksimum 100 kg dolun miktarları elde edilebilir.

Duruşlar önemli ölçüde azaltıldı

Daha yüksek dolun miktarları sayesinde iplikhane hazırlık işlemleri sırasında duruşlar azaltılır ve makina verimliliği artırılır. Bu etki, daha büyük kovaların hem beslemeye hem de koylere yerleştirilebildiği SB-D 27 cer makinasında çok daha belirgin bir şekilde görülebilir. SB-D 27, çapı 1.200 mm olan kovalar kullanıldığında çapı 1.000 mm olan kovalara kıyasla %2,5 daha fazla verimlilik sunar.

Daha az taşıma, daha az işletme personeli

Daha yüksek dolun miktarları, sonraki işlem makinalarının çağlıklarındaki taşınması ve değiştirilmesi gereken kova sayısını %30 oranında azaltır. Kovalar, sorunsuz çalışan silindirler sayesinde iplikhane zemininde kolayca hareket ettirilebilir. Bu sayede daha az operatöre ihtiyaç duyulur.

Vardiya başına personel sayısı

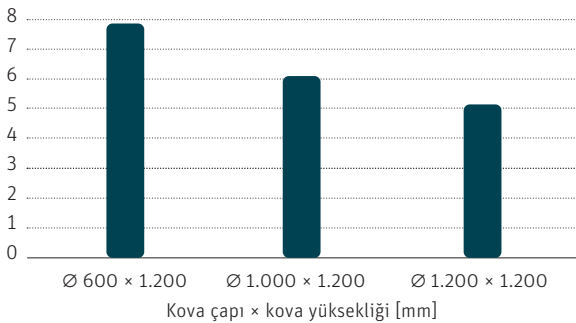

Daha büyük kovalar sayesinde tarak makinasından otomatik regüleli cer makinasına kadar daha az personel (hesaplama için günde 48 tonluk penye pamuk ipliği çıkışlı ring iplikhanesi temel alınmıştır)

Penye ring ipliğiyle çalışan ve günde 48 ton üretim kapasitesine sahip bir iplikhaneye ait örnek hesaplama, tarama hattında, penye dairesinde, ön cer ve son cer makinalarında personel açısından vardiya başına tasarruf edilen toplam personel sayısını göstermektedir. 1.000 mm yerine 1.200 mm çaplı kovaların kullanılması, her vardiyada gerekenden bir operatör, 600 mm yerine 1.200 mm çaplı kovaların kullanılması durumunda ise her vardiyada yaklaşık üç operatörden tasarruf edileceği anlamına gelir.

Daha az şerit bağlama sayesinde daha yüksek kalite

Hesaplama örneğinde, 1.000-mm kovalara kıyasla 1.200 mm kovalarda yılda 370.000'in üzerinde daha az kova taşındığı görülebilmektedir. Bu, 370.000'den fazla şerit ekleme işleminden tasarruf sağlar ve buna bağlı olarak daha az sayıda hatayla sonuçlanır, bu da iplik kalitesini önemli ölçüde artırır.



Daha az telef

1.200 mm'de daha büyük sarma yarıçapına sahip şerit, penye hazırlık sistemi OMEGAlap ve yüksek verimli cer makinalarında olduğu gibi, yüksek çekim hızlarında çalışma performansını optimize edebilir. Böylece kovalar, tamamen boşalincaya kadar kesintisiz olarak daha iyi bir şekilde çalışır.

1.500 mm yüksekliğe sahip kovalar

Rieter, aynı zamanda 1.000 mm çaplı ve maksimum 1.500 mm yüksekliğe sahip kovalar için de dolun sistemleri sunmaktadır. Bu kovalar, 1.200 mm yüksekliğe sahip standart kovalardan yaklaşık %25 oranında daha fazla malzeme alabilir.

Mükemmel servis

İplik makinelerinizin tüm yaşam döngüsü boyunca

Sürekli büyüyen pazar ihtiyaçlarını karşılamak için Rieter, servisleri en baştan tanımlıyor ve piyasadaki en kapsamlı servis aralığını sunmaktadır. Rieter uzmanları, montajdan başlayarak ürünün tüm kullanım ömrü boyunca, başarıya giden yolda müşterilerini yalnız bırakmaz.

Rieter'in mühendislik çözümleri ile her turda mükemmellik

Mükemmeliyetçiliğe olan bağlılığı Rieter'i iplik ve bobin makinelerine yönelik müşteri ihtiyaçlarını karşılamak üzere özgün ve yenilikçi çözümler geliştirmeye itmektedir. Rieter yalnızca bir tedarikçi değil aynı zamanda farklılaşmayı teşvik eden bir ortaktır da.

Servis desteğiyle Rieter yatırımınızı maksimuma çıkartın

Rieter makinelerine yatırım yapmak stratejik bir karardır. Rieter'in özel servis ekibi, eğitim, danışmanlık ve performans optimizasyonu hizmetleri gibi değerli kaynaklar sunarak yatırımınızı tüm yaşam döngüsü boyunca en üst düzeye çıkarmanızı garanti eder.

Global varlık, yerel destek

Rieter, 24 onarım istasyondan oluşan onarım hizmetleri ağını kapsayan küresel varlığı ile stratejik bir biçimde müşterilerinin yanı başındadır. Yerel onarım servis ekipleri, tekstil faaliyetini nerede yaptığınıza bakmaksızın, Rieter iplik ve bobin makineleri için uygulamalı destek sunar.

Sorunsuz 7/24 sipariş deneyimi

Temposu hiç düşmeyen tekstil endüstrisinde, vakit nakittir. Rieter'in kullanıcı dostu internet mağazası ESSENTIALorder, 7/24 kişiselleştirilmiş bir sipariş hizmeti sunarak stok seviyelerinizi optimize etmeniz size yardımcı olur.



ESSENTIAL – Rieter dijital iplikhane yönetim sistemi

Rieter'in hepsi bir arada iplikhane izleme sistemi

ESSENTIAL, tekstil değeri oluşturmak için dijital teknolojiden yararlanır. Rieter Dijital İplikhane Yönetim Sistemi, tüm iplikhane verilerini gerçek zamanlı olarak analiz eder ve buna dayalı olarak anlamlı anahtar performans göstergeleri sağlar.

Kapsamlı ve net bir şekilde düzenlenmiş dijital analizler ile, sistem, iplikhane personelinin uzmanlığını güçlendirmede, verimsizlikleri ortadan kaldırmada ve tüm sistem genelinde prosesleri optimize etmede yönetimi destekler. ESSENTIAL, bütünsel yaklaşımı sayesinde iplikhane'deki noktaları birleştirir.

ESSENTIAL modüller bir sistemdir, bu nedenle iplikhane kademeli olarak dijitalleştirilebilir.

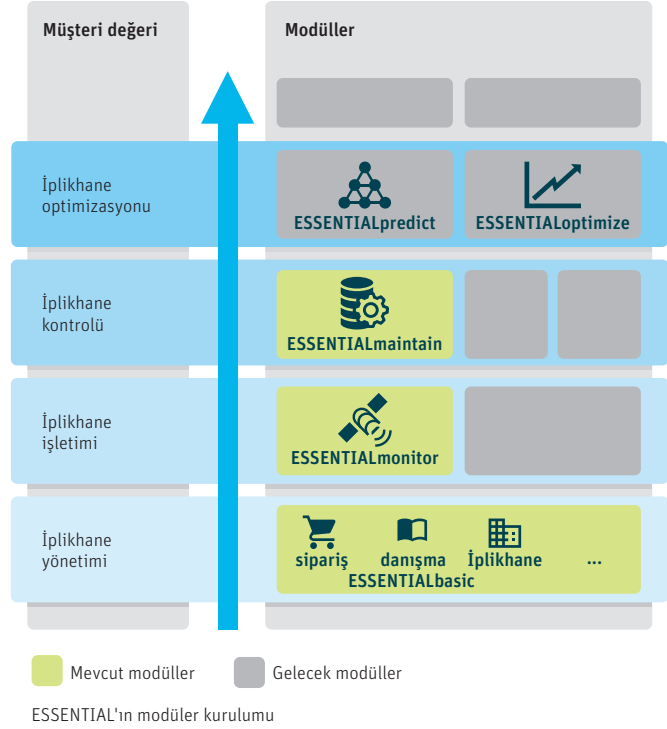

ESSENTIALbasic

Rieter Dijital İplikhane Yönetim Sisteminin başlangıç modülü olan ESSENTIALbasic, tüm Rieter müşterileri için ücretsizdir. Bu modülde, Rieter calculator, ESSENTIALorder ve ESSENTIALconsult gibi çözümler yer alır.

İplikhane sahibinden operatöre kadar her kullanıcıya, günlük işleri için ihtiyaç duyulan ilgili bilgilerin genel görünümü sunulur.

Müşteri avantajları:

- İş organizasyonundaki pürüzlerin giderilmesi
- Personel uzmanlığının güçlendirilmesi

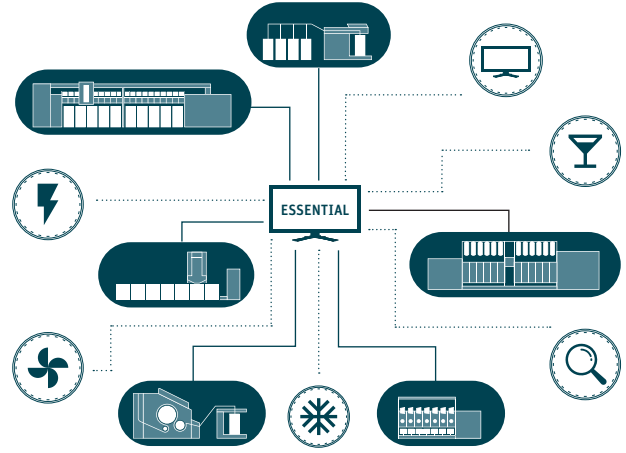

ESSENTIAL tüm iplikhaneyi birbirine bağlar

ESSENTIALmonitor

ESSENTIALmonitor, kapsamlı veri organizasyonu sağlayarak eğirme prosesinde devrim yaratır. Gelişmiş izleme yetenekleriyle, sistem, proses zayıflıklarını belirler ve operasyonel verimliliği ve maliyet etkinliğini geliştirmeye yönelik değerli bilgiler sağlar.

Üretim, enerji ve kalite verilerinin sorunsuz entegrasyonu, hızlı reaksiyon süreleri ve optimize edilmiş iplikhane performansı sağlar.

Müşteri avantajları:

- İyileştirme önerileri alınması
- Planlı bakımla makina çalışma saatlerinin optimize edilmesi
- Makina üretkenliğinin ve ürün kalitesinin artırılması, enerji tüketiminin azaltılması

ESSENTIALmaintain

ESSENTIALmaintain, akıllı iplikhane bakımına olanak sağlar. Kritik makina komponentlerinden gelen sensör verilerini analiz eder ve sapmaları belirleyerek kesintileri önler. Bu, toplam inceleme ve bakım maliyetlerini düşürürken makina üretkenliğini artırır ve kullanım ömrünü uzatır.

ESSENTIALmaintain, Rieter'den üçüncü taraf iplik donanımlarına ve yardımcı donanımlara kadar tüm iplikhane bakım ihtiyaçlarını karşılar.

Müşteri avantajları:

- Makinaların en yüksek kullanılabilirlik durumunda tutulması
- Potansiyel donanım arızalarının önceden tespit edilmesi
- Bakım programlarının planlanması

Makina verileri

Regüleli cer makinası RSB-D 55 ve regülesiz cer makinası SB-D 55

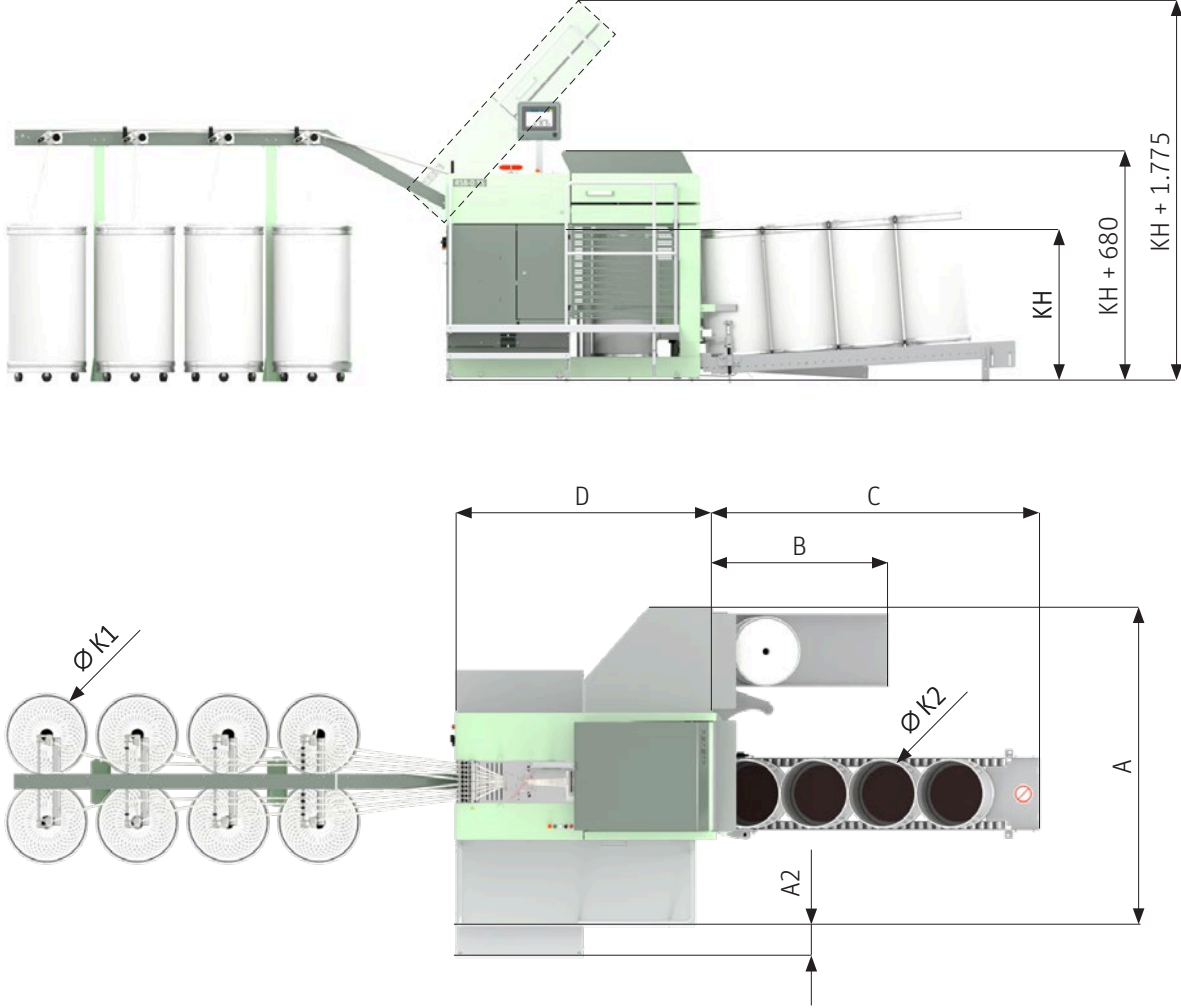

Kova değıştiricili koyler							
K2 [mm]	Boş kovaların sayısı	A [mm]	B [mm] zeminin üstüne çıkarılır	B [mm] kova tablasının üstüne çıkarılır	C [mm] tekerlekli kovalar	C [mm] tekerleksiz kovalar	D [mm]
300	5	2.380	1.300	1.200	2.720	1.840	1.960
350	5	2.380	1.300	1.400	3.105	2.225	1.960
400	5	2.380	1.300	1.600	3.302	2.425	1.960
450	4	2.380	1.300	1.800	3.105	2.225	1.960
470	4	2.380	1.300	1.880	3.105	2.225	1.960
500	4	2.380	1.300	2.000	3.305	2.422	1.960
600	4	2.380	1.406	2.540	3.360	2.280	1.960
1.000 (sadece SB)	1	2.935	940	—	2.430	—	1.960

Silindir kılavuzu (tahrikli)			
K1 [mm]	L6 [mm]	L8 [mm]	L12 [mm]*
600	2.850	3.350	
1.000	3.700	4.750	6.850
1.200	4.200	5.460	

A2 kova yüksekliğine KH göre	
KH [mm]	A2 [mm]
900	0
≥1.000	236
≥1.150	478

* L12: Silindir kılavuzu: 2 sıralı 12 kat

Teknolojik veriler				
Tip	RSB-D 55	SB-D 55	RSB-D 55c	
Materyal	Pamuk, suni ve sentetik elyaf, karışımlar, 60 mm'ye kadar elyaf uzunlukları			
Dublaj [kat]	12'ye kadar	8'ye kadar	12'ye kadar	
Besleme [ktex]	12 – 50	12 – 50	12 – 50	
Çekim [kat]	4,0 – 11,6	4,5 – 11,6	4,0 – 11,6	
Çıkıştaki şerit numarası [ktex]	1,25 – 7	1,25 – 7	1,25 – 7	
Teknik veriler				
Teslimat	tek	tek	tek	
Üretim hızı [m/dak]	1.200'e kadar	1.200'e kadar	600'ye kadar	
Kurulu güç	Ana motor [kW]	3,90	5,00	3,90
	Giriş motoru [kW]	3,90	-	3,90
	Emiş motoru [kW]	1,50	1,50	1,50
	Makina kontrol [kW]	0,50	0,26	0,50
	Koyler motoru [kW]	1,10	1,50	1,10
	Kova değiştirici [kW]	0,25	0,25	0,25
Basıncılı hava/tüketim [m³/s] dk. 6 bar	0,08	0,08	0,08	

Standart ekipman

- Koyler sıkışma düzleştiricisi
- Enerji tasarruflu tahrik konsepti ECOrized (patentli)
- Maks. çıkış ünitesi hızı 1 200 m/dak (RSB-D 55c: 600 m/dak)
- Koyler tablası, emiş, çekim ve çıkış hızı için frekans kontrollü tahrik (SB-D 55: çekim olmadan)
- Rieter yay baskılı 3 üzeri 4 çekim sistemi
- Üst ve alt silindirlere üzerindeki temizleme kenarlarıyla çekim sistemi emiş ünitesi
- Otomatik filtre temizleme
- Duraklama veya vatkalaşma durumunda üst silindir baskı yükünün hızla bırakılması
- İğler arası mesafe olmadan çekim sisteminin merkezi ayarı
- Tarak şeridi düzeltmeli pnömomatik tarak şeridi yerleştirme
- Bal peteği yapısında CLEANcoil koyleri (standart)
- Şerit yerleştirme sensörü
- Cer makinası çekimi ile şerit ayırma (yalnızca RSB)
- Otomatik kova değiştirici
- 5 adet 'e kadar rezerve kova temini
- "Tongue and groove" kontrol ile son derece dinamik regüle sistemi (RSB)
- Kendinden ayarlı AUTOset otomatik regüle sistemi (RSB)
- Kalite izleme, Rieter Quality Monitor RQM
- Merkezi yağlama şeridi
- Ömür boyu yağlamalı üst silindir yatakları
- Kayışlar için hızlı germe düzeneği
- Sezgisel işletim için dokunmatik ekranlı makina ekranı
- Makina ekranına entegre işletim kılavuzu
- Operatörün yönlendirilmesi için, uzak mesafeden görülebilen LED ışıklar
- USB arabirimi
- İplikhane yönetim sistemi ESSENTIAL için bağlantı noktası
- Ayar ve bakım videolarını içeren CD içerisinde işletim kılavuzu

Varyantlar

- Besleme ünitesinde kova formatı: 1.200 mm'ye varan çap, 1.520 mm'ye varan yükseklik
- Çıkış ünitesinde kova formatı: 300 – 1.000 mm çap aralığı (600 mm'ye kadar RSB-D 55 için), 1.520 mm'ye kadar yükseklik
- Kova, zemine veya kova arabasına çıkartılır
- Motorlu çalgık: 2 sıralı kova yerleşimi
- Dublaj: 6, 8 ve 12 kat
- Çalgık (tahriksiz): 2 sıralı kova yerleşimi
- Entegre emiş (egzoz havası çıkışı salona veya kanala)
- Merkezi emme
- Makina zemin üstüne veya zemine gömülü monte edilebilir

Seçenekler

- CLEANtube – çepel ve kısa elyaf birikimsiz şerit yerleştirme
- CLEANcoil-PES koyleri (%100 PES)
- Merkezi yağlama (merkezi yağlama nipel)
- Kısa sürede rezerve kova besleme (danışarak)
- Kova arabaları için yerleştirme ünitesi
- Yerden tasarruf sağlayan makine yerleşimi için bağlantı platformu
- SLIVERprofessional makinaya entegre edilmiş uzman sistem
- Tekerlekli kovalar için kova freni (çap 500, 600 mm)
- SB-D 55 için RQM
- RSB için şerit kohezyon güçlendiricisi

Makina verileri

Regülesiz çift kafalı cer makinası SB-D 27

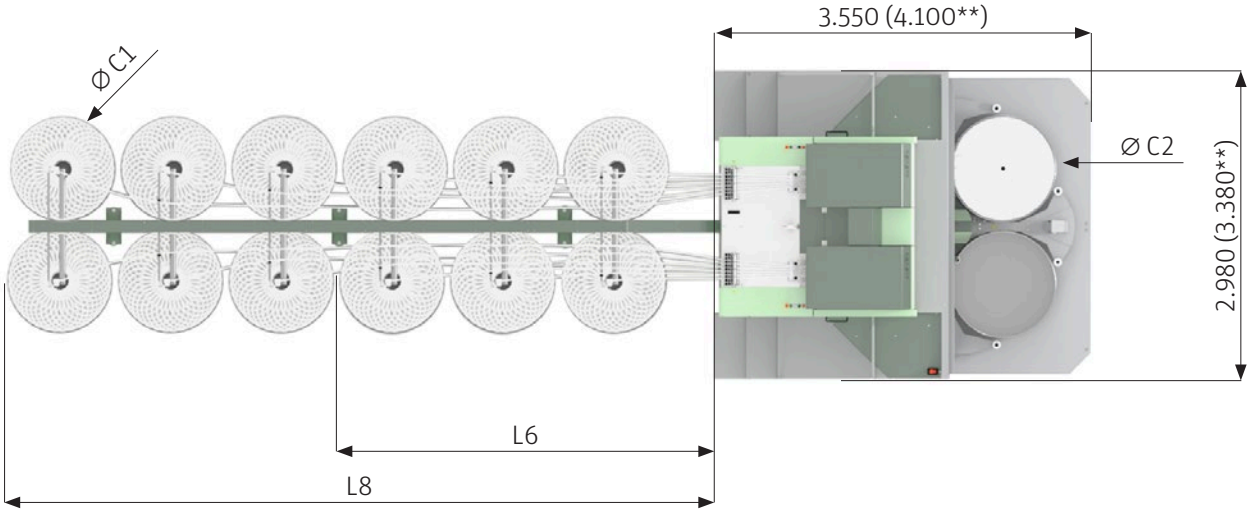

Motorlu çağlık (tahrikli)			
C1 [mm]	Besleme varyantları [sıra]	L6 [mm]	L8 [mm]
600	2	4.700	6.000
600	4	2.800	3.500
1.000	2	6.900	9.000
1.000	3	4.750	6.850
1.200	2	8.000	10.500
1.200	3	5.460	7.980

Çıkış ünitesi				
C2 [mm]	CH [mm]	Kova değiştirici	Yerleşim	Boş kovalar [sayı]
500, 600	900 – 1.520	ile	zemin üzeri veya zemine gömülü	Kafa başına 2 tane
1.000	900 – 1.520	ile	zemin üzeri veya zemine gömülü	Kafa başına 1 tane
1.200	1.200, 1.300	ile	zemin üzeri veya zemine gömülü	Kafa başına 1 tane

* Sadece zemin üzerine kurulduğunda
** 1.200 mm kova değiştirici

Teknik veriler		
Teslimat	2	
Üretim hızı [m/dak]	1.200'e kadar	
Kuru güç	Ana motor [kW]	8,50
	Emiş motoru [kW]	1,50
	Makina kontrol [kW]	0,13
	Koyler motoru [kW]	2,50
	Kova tablası motoru [kW]	0,40
	Kova değiştirici [kW]	0,44
Basıncılı hava/tüketim [m ³ /s] dk. 6 bar	0,10	

Teknolojik veriler	
Makina	SB-D 27
Materyal	60 mm uzunluğa kadar pamuk, suni ve sentetik elyaf ve karışımlar
Dublaj [kat]	8'ye kadar
Besleme [ktex]	20 – 50
Çekim [kat]	4,5 – 11,6
Çıkıştaki şerit numarası [ktex]	2,5 – 7,0

Standart ekipman

- Enerji tasarruflu tahrik konsepti ECOrized (patentli)
- Maks. üretim hızı 1.200 m/dk
- Koyler, kova tablası, emiş ve çıkış hızı için frekans kontrollü tahrikler
- Rieter'in yay baskılı 3 üzeri 4 çekim sistemi
- Üst ve alt silindirler üzerindeki temizleme kenarlarıyla çekim sistemi emiş
- Her iki taraf için de eşzamanlı, mastarsız olarak çekim sisteminin merkezi ayarı
- Duruş veya silindire sarma durumunda üst silindir baskı yükünün hızlı bir şekilde bırakılması
- Pnömatik destekli şerit yerleştirme
- Bal peteği yapısında CLEANcoil koyleri (standart)
- Otomatik kova değiştirici
- Ek mekanizma gerekmeden güvenli şerit kesimi
- Otomatik filtre temizleme
- Merkezi yağlama şeridi
- Ömür boyu yağlamalı üst silindir yatakları
- Sezgisel işletim için dokunmatik ekran
- Kayışlar için hızlı germe düzeneği
- Makina ekranına entegre işletim talimatları
- Operatör yönlendirmesi için uzak mesafeden görülebilen LED'ler
- USB arabirimi
- İşletim talimatları (dijital)
- İplikhane yönetim sistemi ESSENTIAL için bağlantı noktası

Varyantlar

- Beslemede kova formatı: 1.200 mm'ye kadar çap, 1.520 mm'ye kadar yükseklik
- Çıkışta kova formatı: 500, 600, 1.000 mm, 1.200 mm çap, 1.520 mm'ye kadar yükseklik
- Silindir kılavuzu: 2, 3 ve 4 sıralı cağlık
- Entegre emiş (egzoz havası çıkışı salona veya kanala)
- Merkezi emme
- Makina zemin üstüne veya zemine gömülü monte edilebilir

Seçenekler

- CLEANcoil-PES koyleri (%100 PES)
- CLEANtube – çepel ve kısa elyaf birikimsiz tarak şeridi yerleştirme
- SLIVERprofessional makinaya entegre edilmiş uzman sistem
- Şerit yerleştirme sensörü
- Tekerlekli kovalar için kova freni (çap 500, 600 mm)

Makina verileri

Çift kafalı regüleli cer makinası RSB-D 27

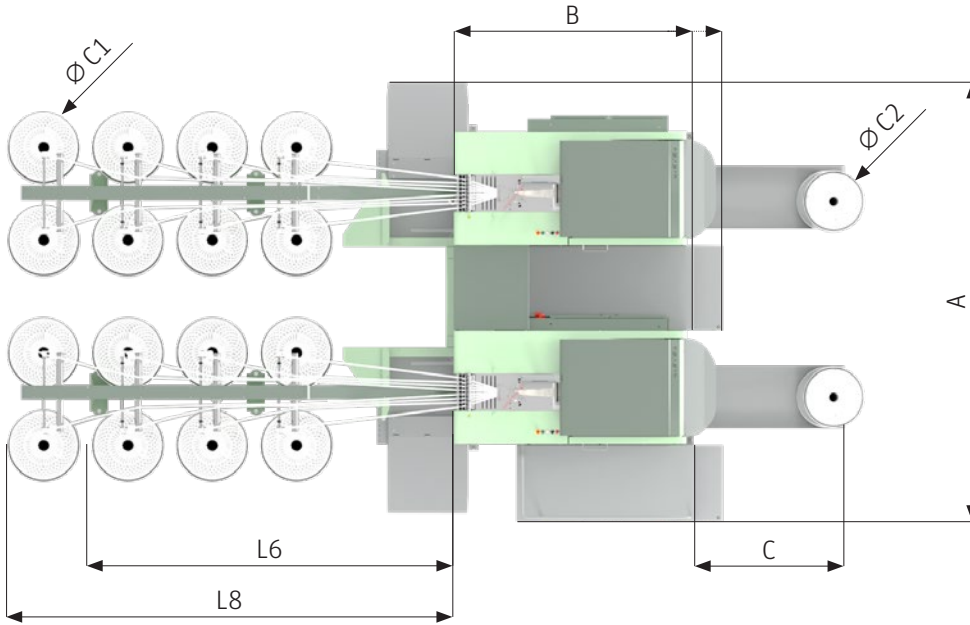
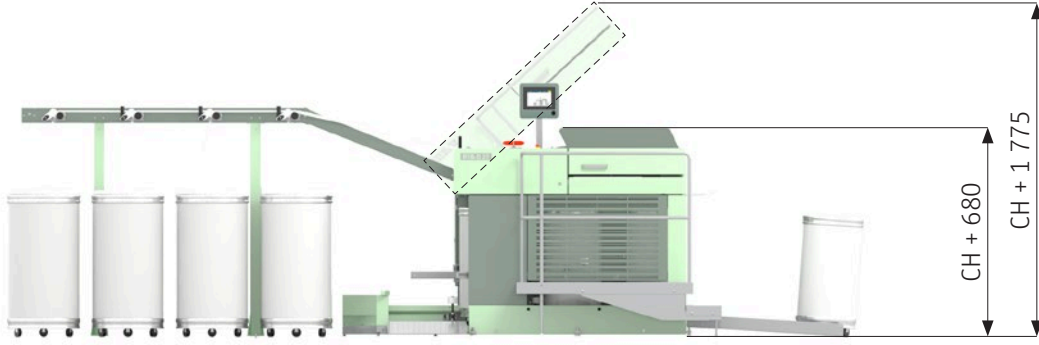

Silindir kılavuzu (tahrikli)				
C1 [mm]	Besleme varyantları [sıra]	L6 [mm]	L8 [mm]	L12 [mm]*
600	2	5.000	6.300	
600	3	4.800	6.950	
600	4	3.000	3.700	
1.000	2	7.150	9.250	
1.000	3	5.000	7.150	9.300
1.200	2	8.250	10.750	
1.200	3	5.750	8.275	

* L12: Motorlu çağlık: 3 sıralı 12 kat

Kova değıştiricili koyler		
CH [mm]	A [mm]	B [mm]
900	3.420	1.960
1.000 - 1.100	3.420	2.198
1.150 - 1.220	3.420	2.436
1.270 - 1.520	3.740	2.436

C2 [mm]	C [mm] Tekerleksiz kovalarla zemine çıkarma	C [mm] Tekerlekli kovalarla zemine çıkarma
400 - 500	1.300	2.500
600	1.300	1.300

Teknolojik veriler		
Tip	RSB-D 27	RSB-D 27c
Materyal	60 mm uzunluğa kadar pamuk, suni ve sentetik elyaf ve karışımlar	
Dublaj [kat]	12'ye kadar	12'ye kadar
Besleme [ktex]	12 – 50	12 – 50
Çekim [kat]	4 – 11,6	4,5 – 11,6
Çıkıştaki şerit numarası [ktex]	1,25 – 7	1,25 – 7

Teknik veriler			
Çıkış	2	2	
Teslimat hızı [m/dak]	2 x 1.200'e kadar	2 x 600'e kadar	
Kurulu güç	Ana motor [kW]	2 x 3,90	2 x 3,90
	Besleme motoru [kW]	2 x 3,90	2 x 3,90
	Emiş motoru [kW]	1,50	1,50
	Makina kontrol [kW]	0,50	0,50
	Koyler motoru [kW]	2 x 1,10	2 x 1,10
	Kova tablası motoru [kW]	2 x 0,20 / 2 x 0,37	2 x 0,20 / 2 x 0,37
	Kova değiştirici [kW]	2 x 0,12	2 x 0,12
Basınçlı hava/tüketim [m³/s] dk. 6 bar	2 x 0,05	2 x 0,05	

Standart ekipman

- Enerji tasarruflu tahrik konsepti ECOrized (patentli)
- Maks. çıkış hızı 2 x 1.200 m/dk (RSB-D 26c: 2 x 600 m/dk)
- Koyler, kova tablası, emiş, çekim ve çıkış hızı için frekans kontrollü tahrikler
- Rieter'in yay baskılı 3 üzeri 4 çekim sistemi
- Üst ve alt silindirler üzerindeki temizleme kenarlarıyla çekim sistemi emişi
- Otomatik filtre temizleme
- Durma veya vatkalaşma durumunda üst silindir baskı yükünün hızlı bir şekilde bırakılması
- İğler arası mesafeler olmadan çekim sisteminin merkezi ayarı
- Şerit düzeltmeli pnömomatik tülbent yerleştirme
- Bal peteği yapısında CLEANcoil koyleri (standart)
- Şerit yerleştirme sensörü
- Cer makinası çekimi ile şerit ayırma
- Otomatik kova değiştirici
- Her kafa için iki rezerve kovalı boş kova beslemesi
- "Tounge and groove" yoklama disklerine sahip son derece dinamik otomatik regüle sistemi
- Kendinden ayarlı otomatik regüleli AUTOset
- Kalite izleme, Rieter Quality Monitor RQM
- Merkezi yağlama şeridi
- Ömür boyu yağlamalı üst silindir yatakları
- Kayışlar için hızlı germe düzeneği
- Sezgisel işletim için dokunmatik ekran
- Makina ekranına entegre işletim talimatları
- Operatör yönlendirmesi için uzak mesafeden görülebilen LED'ler
- USB arabirimi
- İplikhane izleme sistemi ESSENTIAL için bağlantı noktası
- İşletim talimatları (dijital)

Varyantlar

- Besleme ünitesindeki kova formatı: 1.200 mm'ye kadar çap, 1.520 mm'ye kadar yükseklik
- Çıkış ünitesindeki kova formatı: 400 – 600 mm'ye kadar çap, 1.520 mm'ye kadar yükseklik
- Kova, zemine veya kova arabasına çıkartılır
- Silindir Kılavuzu: 2, 3 ve 4 sıralı kova düzeni
- Dublaj: 6, 8 ve 12 kat
- Entegre emiş (egzoz havası çıkışı salona veya kanala)
- Merkezi emme
- Makina zemin üstüne veya zemine gömülü monte edilebilir

Seçenekler

- CLEANtube – çepel ve kısa elyaf birikimsiz tarak şeridi yerleştirme
- CLEANcoil-PES koyleri (%100 PES)
- Merkezi yağlama (merkezi yağlama nipeli)
- Kafa başına üç boş kovalı kova magazini (tekerleksiz kovalar için)
- Kova arabaları için yerleştirme ünitesi
- Tekerelekli kovalar için kova freni
- SLIVERprofessional makinaya entegre edilmiş uzman sistem

Rieter Ltd.

Klosterstrasse 20
CH-8406 Winterthur
T +41 52 208 7171
F +41 52 208 8320
machines@rieter.com
aftersales@rieter.com

Rieter India Private Ltd.

Gat No. 768/2, Village Wing
Shindewadi-Bhor Road
Taluka Khandala, District Satara
IN-Maharashtra 412 801
T +91 2169 664 141
F +91 2169 664 226

**Rieter (China) Textile
Instruments Co., Ltd.**

390 West Hehai Road
Changzhou 213022, Jiangsu
Çin Halk Cumhuriyeti
T +86 519 8511 0675
F +86 519 8511 0673

www.rieter.com

Bu broşürde ve ilgili veri taşıyıcısında verilen bilgiler ve çizimler, basım tarihinden itibaren geçerlidir. Rieter, önceden duyuru yapmaksızın istediği zaman değişiklik yapma hakkını saklı tutar. Rieter sistemleri ve Rieter inovasyonları patentlerle korunmaktadır.

3690-v1 tr 2405